

VERWARMING EN  
VENTILATIE

34

Inhoud

Bladzijde

Algemene beschrijving	2
Onderhoudsafstellingen en controles	7
Identificatie van speciale gereedschappen	7
Onderhouds- en reparatiebewerkingen - Inhoud	8
Onderhouds- en reparatiebewerkingen	9

## ALGEMENE BESCHRIJVING

De Capri II is standaard uitgerust met, ofwel een Engelse (Smith-afb. 5), ofwel een Duitse (Behr-afb. 4) kachel.

Voor sommige gebieden met een koud klimaat is er een H.D.-versie van de Smith kachel (afb. 6) die is uitgerust met een kraan.

De kachel werkt op het principe van de warmte-wisseling d.w.z. de binnenstromende lucht wordt verwarmd door de hete koelvloeistof. Daarom werkt de kachel alleen als de motor op temperatuur is.

Aangezien de lucht uitsluitend binnenkomt als de wagen een zekere snelheid heeft, moet de aanjager aangezet worden als de wagen stilstaat of slechts langzaam rijdt, om aldus de ventilatie en/of verwarming te verbeteren.

De schakelaar van de aanjager bevindt zich rechts van de kachel en ventilatiebedieningshefbomen. Verwarming en ventilatie zijn buiten werking als beide hefboomen geheel naar links gedrukt zijn.

**Attentie:** De luchtinlaatopeningen vóór de voorruit mogen niet verstopt raken, daar anders de kachel niet goed kan werken.

Standaard Kachel

De **bedieningshefbomen** van de verwarming en ventilatie zijn d.m.v. kabels met de regelkleppen verbonden.

De regelklep voor "warm-koud" bevindt zich in de kachel.

Door deze klep te schuiven, kan de luchtstroom, hetzij via de kachelradiateur (warme lucht), hetzij via het koude luchtkanaal geregeld worden. Van de kachel stroomt de lucht de wagen binnen door de openingen op voethoogte of door de ventilatieopeningen die de luchtstroom naar de voorruit richten. De "boven-onder" bediening regelt dit.

H.D. Kachel

De bedieningshefbomen van de verwarming en ventilatie zijn d.m.v. kabels met de luchtverdelers in het kachelhuis en de kraan verbonden. Heet water stroomt naar de kraan, die aan de paravaan bevestigd is en vandaar via een **slang** naar de kachelradiateur. De retourleiding van de kachel naar de waterpomp en de kraan, bevat ook een T-stuk dat door middel van slangen met andere componenten is verbonden.

Buitenlucht komt de wagen binnen en stroomt naar de kachelradiateur waar het verwarmd wordt en afhankelijk van de stand van de **luchtverdelers** klep, naar de ontdooigaten van de voorruit en de ventilatieopeningen of naar de openingen op voethoogte geleid wordt.

De temperatuur van de lucht die de passagiersruimte binnenstroomt, kan door middel van de temperatuurbedieningshefboom geregeld worden. Indien deze hefboom in de uiterst rechtse stand staat, blijft het water in de kachelradiateur koud, waardoor er koude lucht het interieur van de wagen binnenstroomt.

Ventilatie

Als de ramen gesloten zijn, voorziet het **GESLOTEN CIRCUIT-VENTILATIE** systeem het interieur van buitenlucht. De lucht komt door de grill voor de voorruit naar binnen en stroomt via de kachel naar de twee ventilatie-openingen.

De oude lucht ontsnapt door de openingen in de achterpanelen.

De klepjes in de ventilatie-openingen die de hoeveelheid binnenkomende lucht regelen, worden bediend door de knop in het midden.

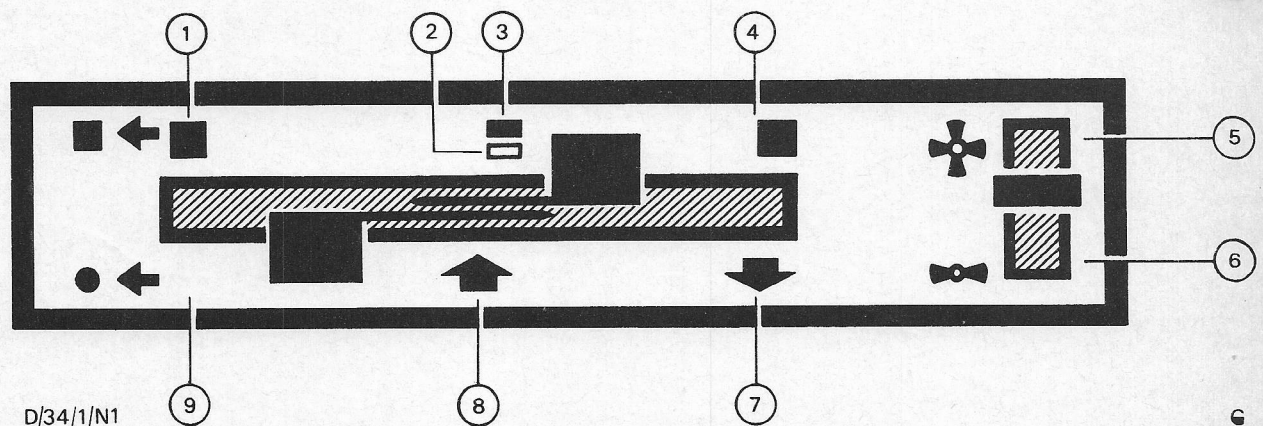

Afb. 1. Kachelhefbomen

Temperatuur

- 1. Warm
- 2. Interieur warm
- 3. Voorruit koud
- 4. Koud

Aanjager

- 5. Snel
- 6. Langzaam

Richting van luchtstroom

- 7. Interieur
- 8. Voorruit
- 9. Gesloten (bovenste hefboom in de stand voor warm)

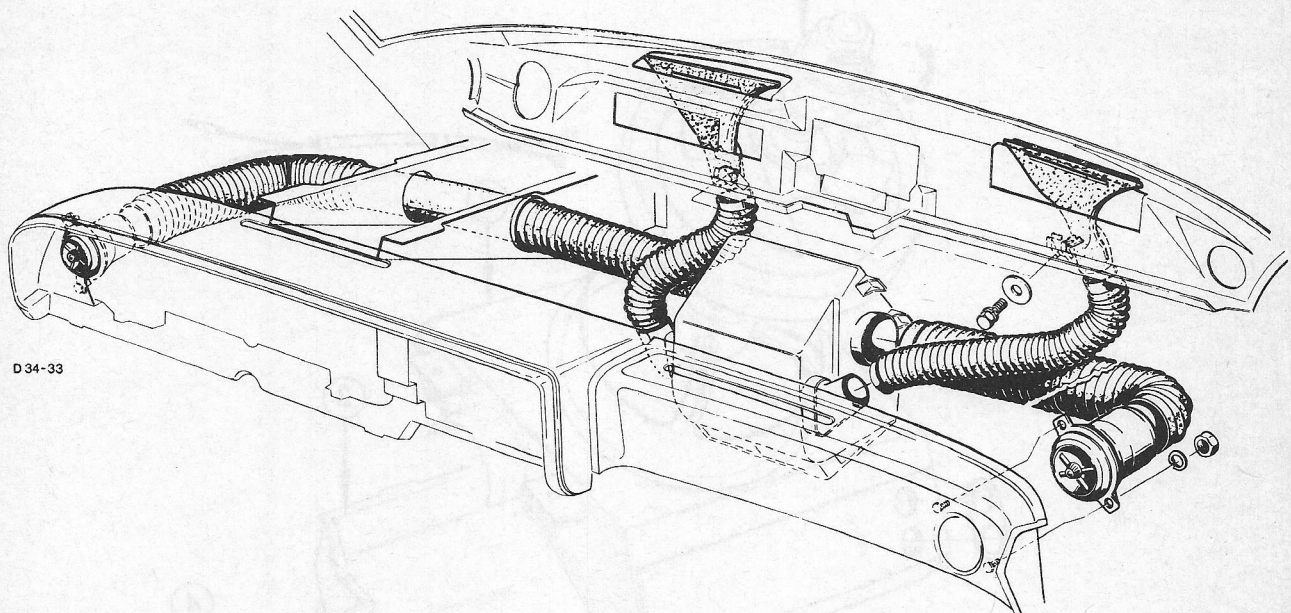

Afb. 2. Kachelleidingen (standaard kachel)

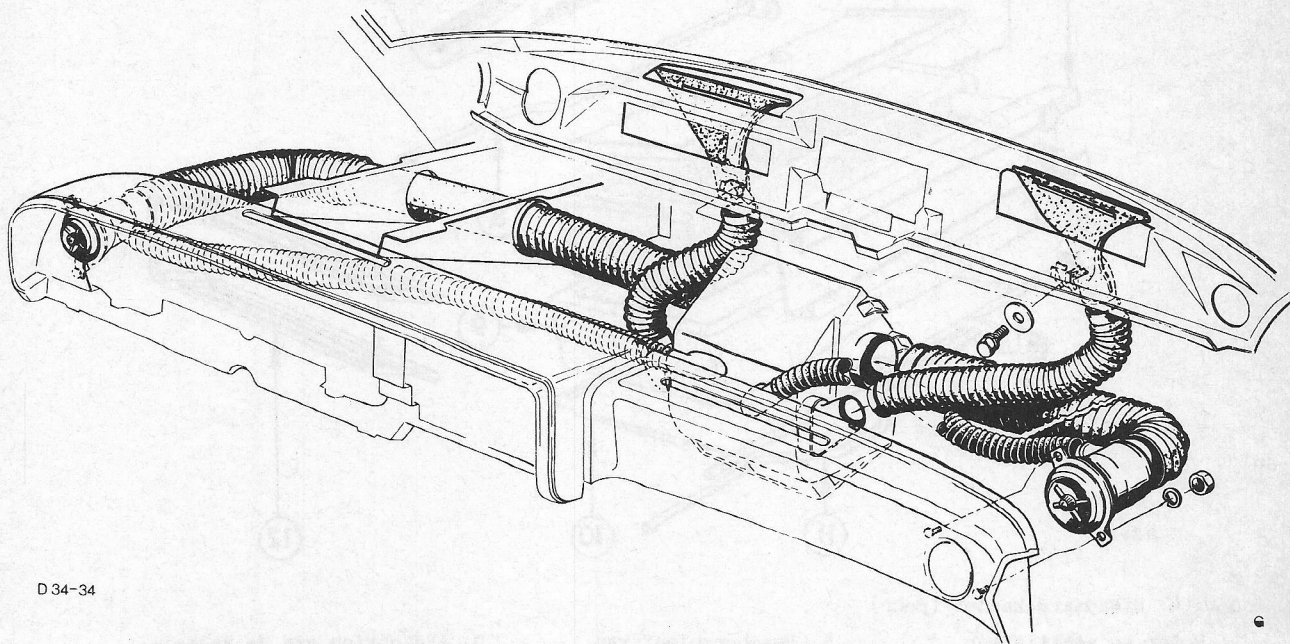

Afb. 3. Kachelleidingen (H.D. kachel)

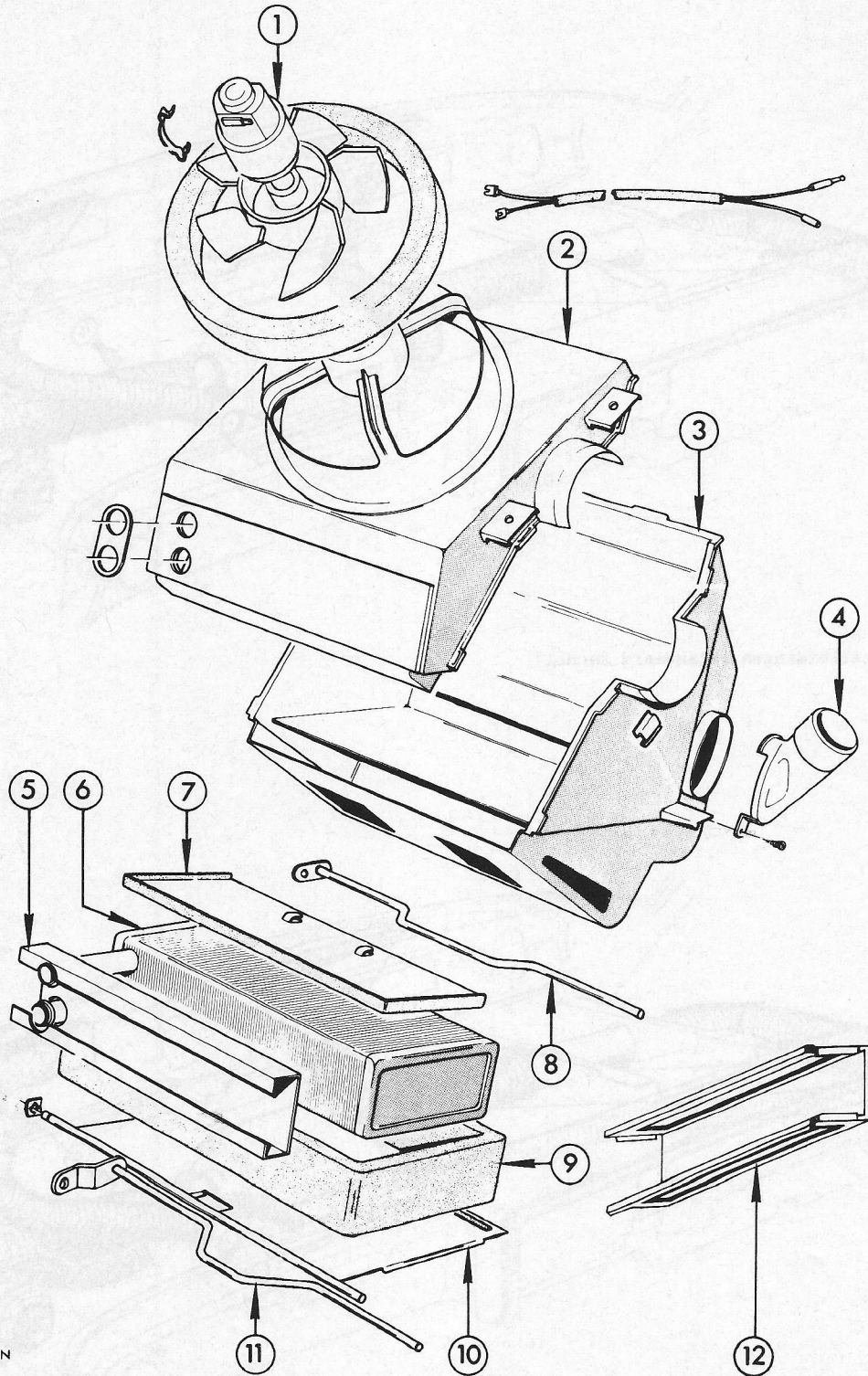

D 34-2N

Afb. 4. Standaard kachel (Behr)

- |  |                                      |   |
|--|--------------------------------------|---|
| 1. Motor en ventilateur                  | 5. Beschermplaat van kachelradiateur | 9. Afdichting van de kachelradiateur    |
| 2. Bovenhelft kachelhuis                 | 6. Kachelradiateur                   | 10. Verdelerklep                        |
| 3. Onderhelft kachelhuis                 | 7. Regelklep                         | 11. As van verdelerklep                 |
| 4. Verbindingsstuk (slang naar voorruit) | 8. As van regelklep                  | 12. Montagesteun van de kachelradiateur |

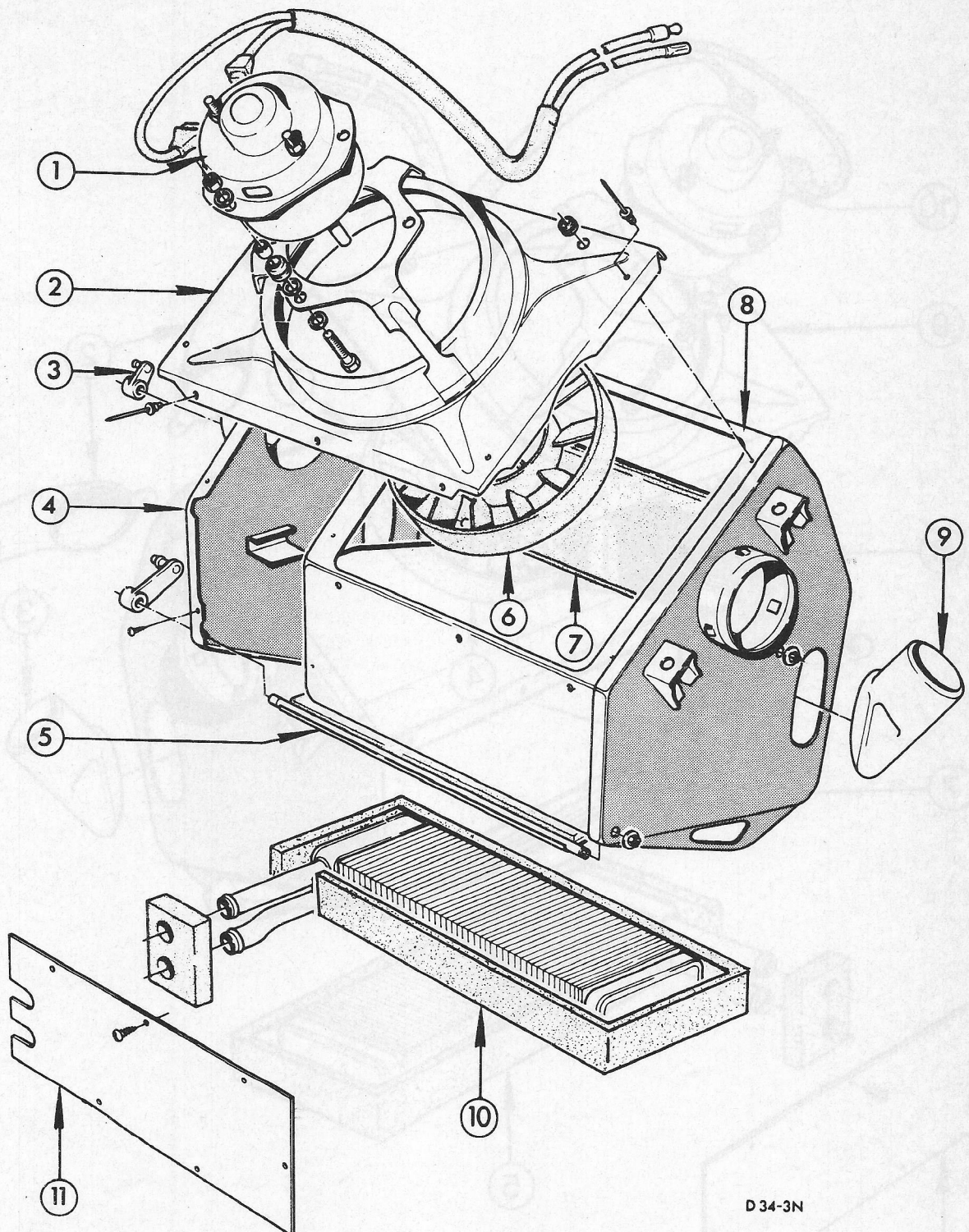

Afb. 5 Standaard kachel (Smith)

- |                                |                 |  |
|--------------------------------|-----------------|--|
| 1. Motor compleet              | 5. Verdelerklep | 9. Verbindingsstuk (slang naar voorruit) |
| 2. Montageplaat van de motor   | 6. Ventilateur  | 10. Afdichting van kachelradiateur       |
| 3. Bedieningshefboom regelklep | 7. Regelklep    | 11. Afdekplaat van de radiateur          |
| 4. Rechterdeksel van het huis  | 8. Huis         |  |

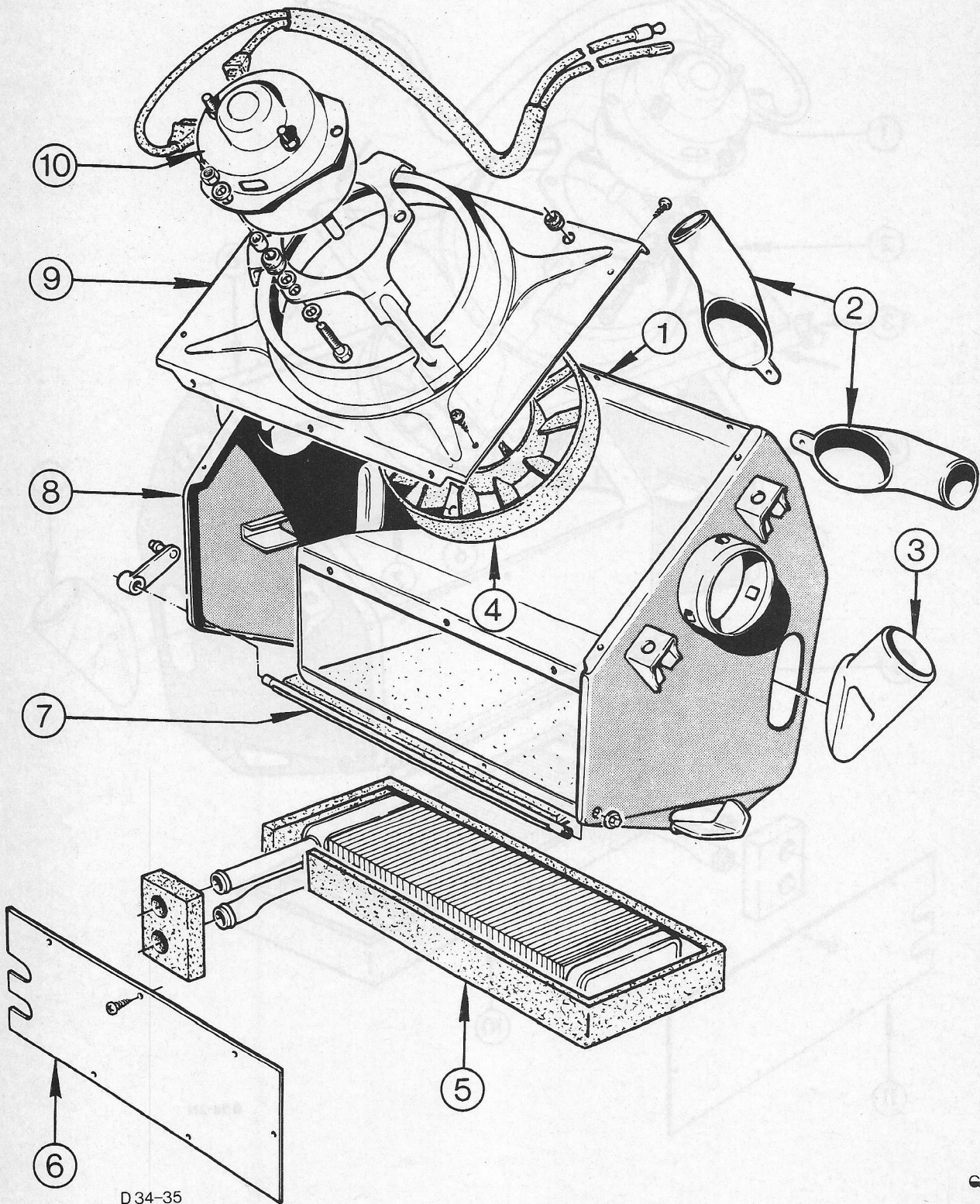

Afb. 6. H.D. kachel (Smith)

- |  |                                   |                               |
|--|-----------------------------------|-------------------------------|
| 1. Huis  | 4. Ventilateur                    | 7. Verdelerklep               |
| 2. Verbindingsstuk (voor hete lucht naar voorruit) | 5. Afdichting van kachel-radiator | 8. Rechterdeksel van het huis |
| 3. Verbindingsstuk (slang naar voorruit)           | 6. Afdekplaat van de radiator     | 9. Montageplaat van de motor  |
|  |                                   | 10. Motor compleet            |

## ONDERHOUDSAFSTELLINGEN EN CONTROLES

Het rendement van het verwarmingssysteem hangt af van de juiste afstelling van de Bowdenkabels. Als de Bowdenkabels met clips aan de kachel worden bevestigd, moeten de twee bedieningshefbomen 2 mm van de uiterstlinkse stand staan, zoals afgebeeld in afb. 7.

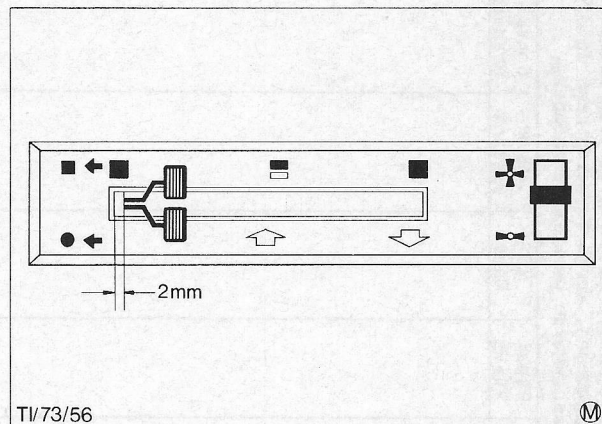

Afb. 7

## IDENTIFICATIE VAN SPECIALE GEREEDSCHAPPEN

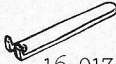
Engelse	Europese	Duitse	Benaming
		 16-017	Sleutel voor de borgmoer van de versnellingshefboomknop



ONDERHOUDS- EN REPARATIEBEWERKINGEN - INHOUD

VERWARMING EN VENTILATIE	Beschreven in deze uitgave	Vervat in bewerking	Voor bewerkingen die niet in deze uitgave zijn opgenomen, wordt verwezen naar de hieronder aangegeven werkplaatshandboeken				
			Capri In-lijn	Capri V4+V6	'73 Capri	Maunus Cortina	Consul Granada
34 313	Kachelhefbomen - afstellen		x				
34 314	Kachelhefbomen - verwijderen en monteren		x				
34 328	Kraan - kachel - verwijderen en monteren		x				
34 354	Kachel compleet - verwijderen en monteren		x				
34 354 8	Kachel (Behr) compleet - demonteren en monteren		x				
34 354 8	Kachel (Smith - standaard en H.D.) compleet - demonteren en monteren		x				
34 473	Slang naar voorruit (rechts) - verwijderen en monteren	34 354 34 354					
34 474	Slang naar voorruit (links) - verwijderen en monteren		-				
34 483	Ventilatieopening voor de voorruit (rechts) - verwijderen en monteren		-				
34 484	Ventilatieopening voor de voorruit (links) - verwijderen en monteren		x				
34 487	Ventilatieopening (rechts) - verwijderen en monteren		x				
34 488	Ventilatieopening (links) - verwijderen en monteren		x				



34 313

## 34 313 KACHELHEFBOMEN - AFSTELLEN

Geen speciale gereedschappen vereist

1. Neem de kabels van de batterij los. Verwijder het handschoenenkastje door de 7 schroeven aan de bovenkant en de 2 moeren aan de onderkant los te draaien. Neem dan de bedrading van de verlichting van het handschoenenkastje los.

2. Verschuif de kachelhefbomen tot op 2 mm van de uiterst linkse stand. Afb. 8 en 9. Verwijder de twee klemmen van de Bowdenkabel. Afb. 8 (standaard kachel), afb. 9 en 10 (H.D. kachel).

 3. Standaard kachel

Controleer of de hefboomen van de verdeler- en de regelklep in de uiterste stand staan en klem de Bowdenkabel in deze stand vast, afb. 8.

H.D. kachel

Controleer of de hefboom van de verdelerklep, afb. 9 en de hefboom van de kraan, afb. 10, in de uiterste stand staan en klem de Bowdenkabel in deze stand vast.

4. Sluit de bedrading voor de verlichting van het handschoenenkastje aan. Monteer het handschoenenkastje en sluit de batterij aan.

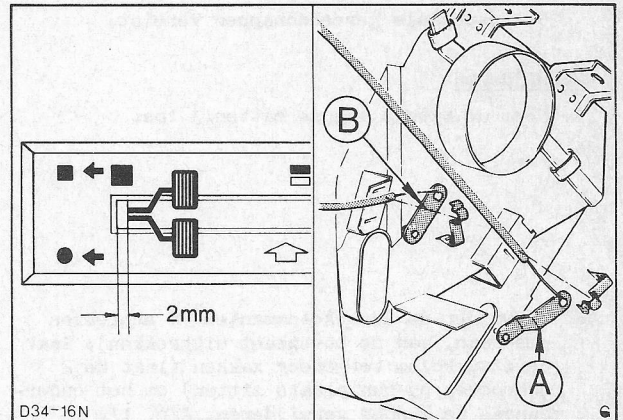

Afb. 8. Afstellen van de bedieningskabel (standaard kachel).

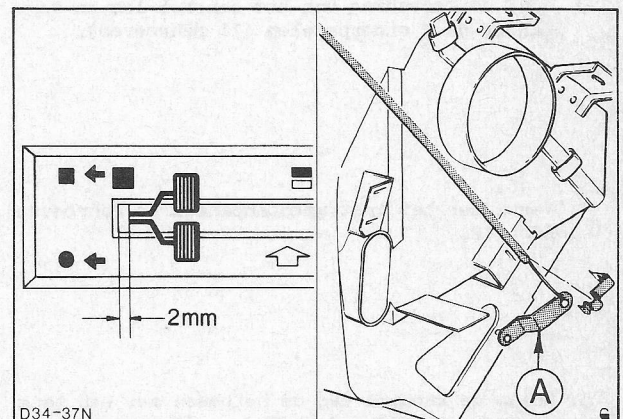
 A - Verdelerklep hefboom  
 B - Regelklep hefboom

Afb. 9. Afstellen van bedieningskabel (H.D. kachel)

A - Verdelerklep hefboom

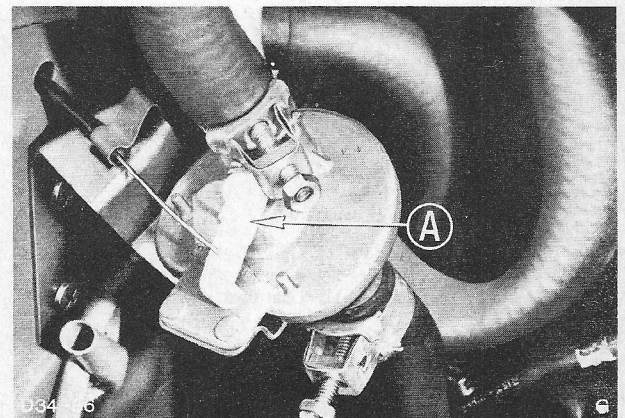
 Afb. 10. Kraan van H.D. kachel  
 A - Bedieningshefboom

34 314

## 34 314 KACHELHEFBOMEN - VERWIJDEREN EN MONTEREN

Geen speciale gereedschappen vereist.

Verwijderen

1. Neem de kabels van de batterij los.

2. Verwijder de stuurkolommantel (2 schroeven onderaan, aan de bovenkant uittrekken); laat de stuurkolom vergenoeg zakken (laat de 2 schroeven op hun plaats zitten) om het onderpaneel te kunnen verwijderen. Afb. 11.

3. Maak de bedrading van het contact los en verwijder de 2 onderpanelen (11 schroeven).

4. Verwijder het instrumentenpaneel (3 schroeven). Afb. 12.

5. Knijp de knoppen van de hefboomen met een tang stuk en verwijder de hefboomen (4 schroeven). (Het is niet nodig de Bowdenkabels bij de kachel los te maken.) Afb. 13.

6. Verwijder het warmteregelpaneel (2 schroeven). Maak de schakelaar van de aanjager en de bedrading van de verlichting los.

7. Maak de Bowdenkabels los van de hefboomen.

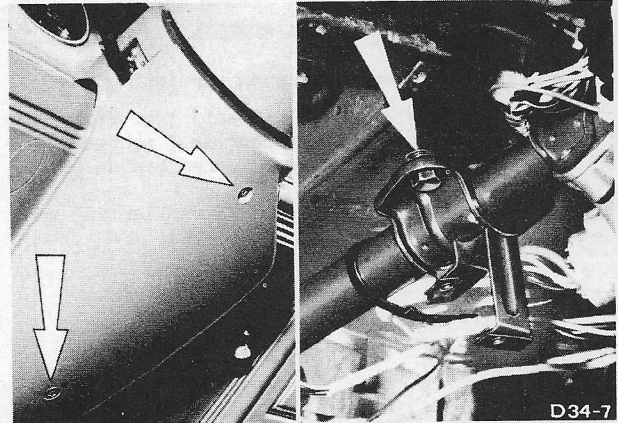

Afb. 11. Verwijderen van de stuurkolommantel en losmaken van de stuurkolom (laat de 2 schroeven op hun plaats)

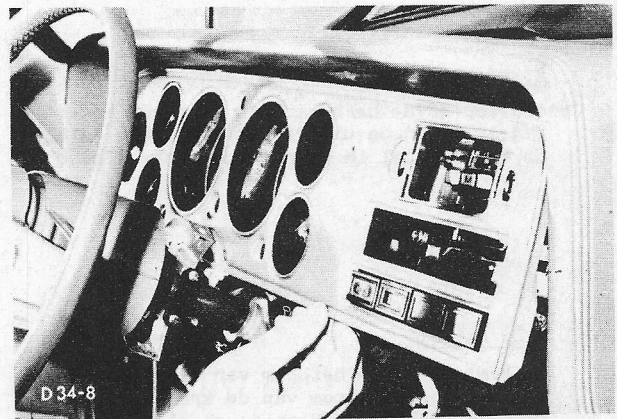

Afb. 12. Verwijderen van instrumentenpaneel

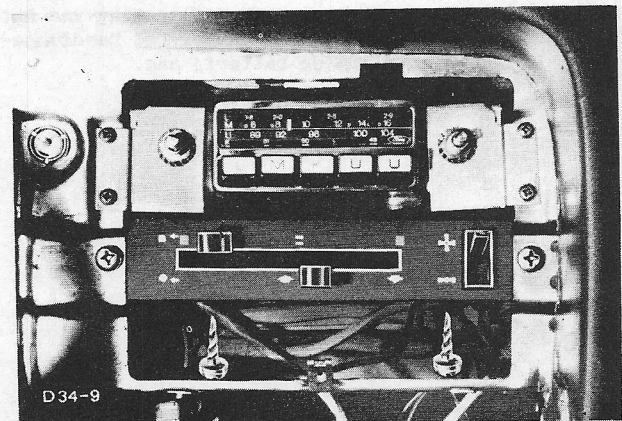

Afb. 13. Verwijderen van kachelhefbomen

34 314

**Monteren**

8. Bevestig het warmteregelpaneel. Sluit de Bowdenkabels weer aan en stel ze af.

Schuif de hefboomen tot op 2mm van de uiterst linkse positie en klem de kabels vast wanneer de kleppen in de uiterste stand staan. Afb. 14.

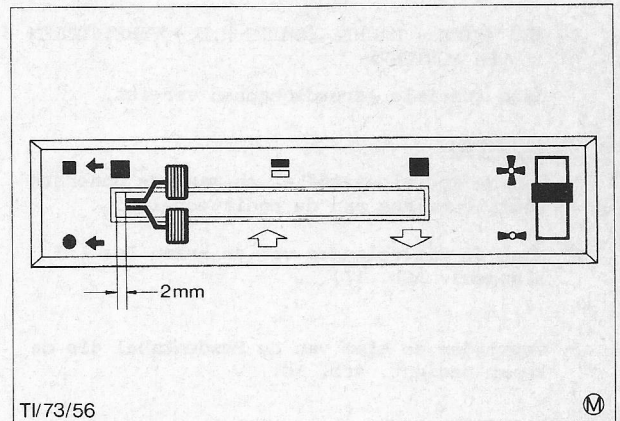

Afb. 14. Schuif de hefboomen tot op 2 mm van de uiterst linkse positie

9. Sluit de bedrading van de verlichting en de schakelaar van de aanjager aan.

10. Monteer de kachelhefbomen en zet er nieuwe knoppen op. Afb. 15.

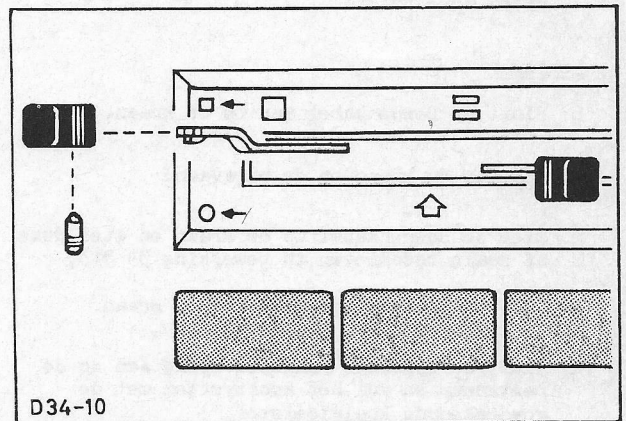

Afb. 15. Bevestiging van de kachelhefboomknop

11. Breng het instrumentenpaneel en de twee onderpanelen weer aan. Sluit de bedrading van het contact aan. Afb. 16.

12. Plaats de stuurkolom weer in zijn oorspronkelijke positie en monteer de stuurkolommantel. Sluit de batterij aan.

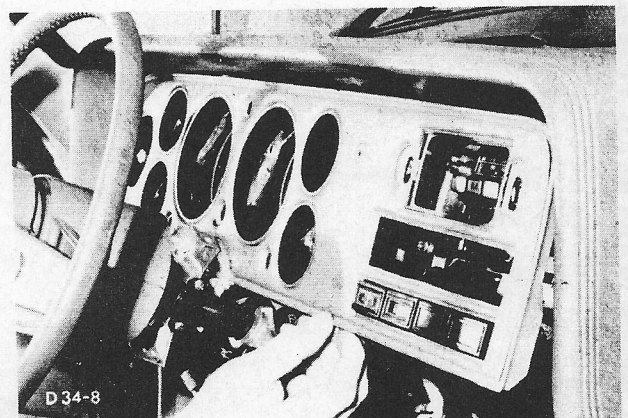

Afb. 16+ Montage van het instrumentenpaneel

34 328

**34 328 KRAAN - KACHEL (SMITH H.D.) VERWIJDEREN EN MONTEREN**

Geen speciale gereedschappen vereist.

Verwijderen

1. Tap de koelvloeistof af en maak de onderste radiateurslang van de radiator los.
2. Maak de waterslangen van de kraan los ( 3 slangen). Afb. 17.
3. Verwijder de klem van de Bowdenkabel die de kraan bedient. Afb. 18.
4. Verwijder de kraan van de paravaan (2 schroeven).
5. Verwijder de Bowdenkabel van de kraan door de kraan te draaien.

Montage

6. Sluit de Bowdenkabel aan op de kraan.
7. Monteer de kraan op de paravaan.
8. Klem de Bowdenkabel op de kraan en stel deze af zoals beschreven in bewerking 34 313.
9. Sluit de waterslangen aan op de kraan.
10. Sluit de onderste radiateurslang aan op de radiator en vul het koelsysteem met de goedgekeurde koelvloeistof.

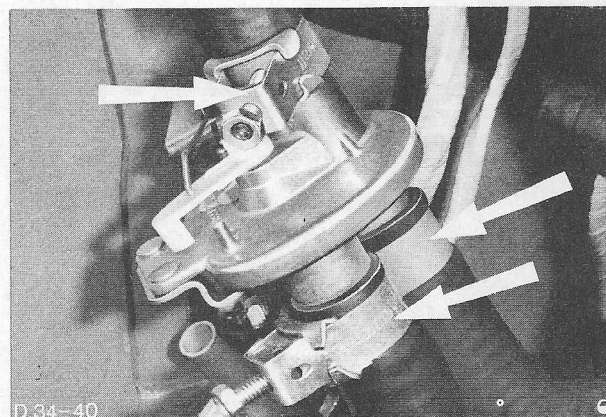

Afb. 17. Waterslangen

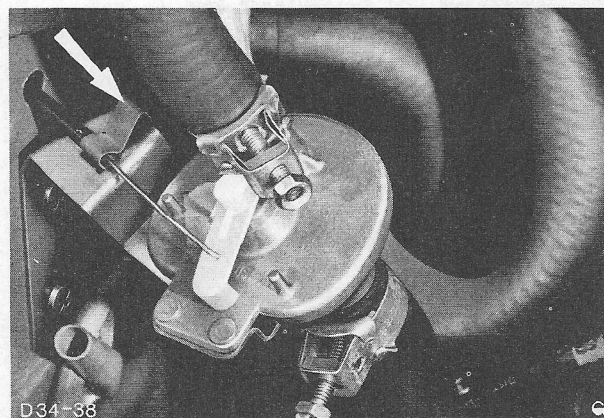

Afb. 18. Klem voor bevestiging van Bowdenkabel

34 354

## 34 354 KACHEL COMPLEET - VERWIJDEREN EN MONTEREN

Vereiste speciale gereedschappen

Sleutel voor de borgmoer van de versnellingshefboomknop .. 16 -017

Verwijderen

1. Neem de kabels van de batterij los en tap de koelvloeistof af.
2. Maak de waterslangen van de kachelradiateur los en blaas de kachelradiateur door met samengeperste lucht. Afb. 19.
3. Verwijder de afdekplaat en de pakking die tegen de paravaan tussen de kachelradiateur en de waterpijp zit (2 schroeven). Afb. 20.

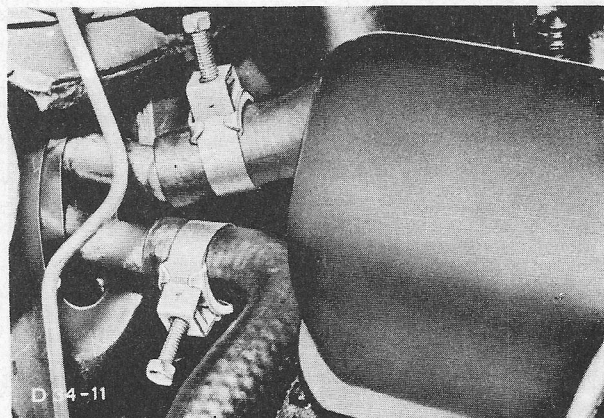

Afb. 19. Waterslangen aan de kachelradiateur

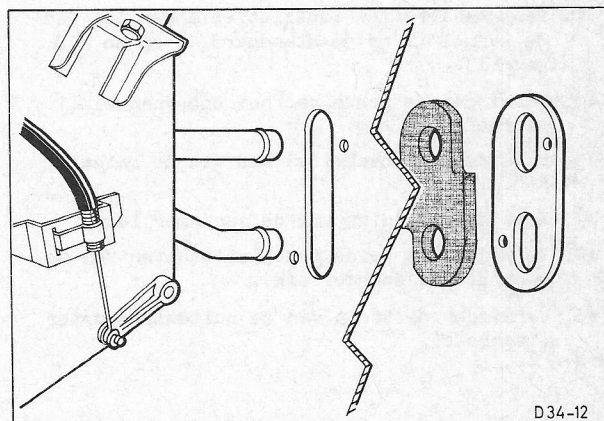

Afb. 20. Afdekplaat en pakking tussen kachelradiateur en waterpijp

4. Verwijder met het speciale gereedschap 16-017 de borgmoer van de versnellingshefboomknop en draai de knop los. Afb. 21.
5. Verwijder de pakjesplank (4 schroeven). Bij wagens met een midden console moet deze verwijderd worden.
6. Verwijder de stuurkolommantel (2 schroeven onderaan, aan de bovenkant uittrekken); laat de stuurkolom ver genoeg zakken (laat de 2 schroeven op hun plaats zitten) om het onderpaneel te kunnen verwijderen.

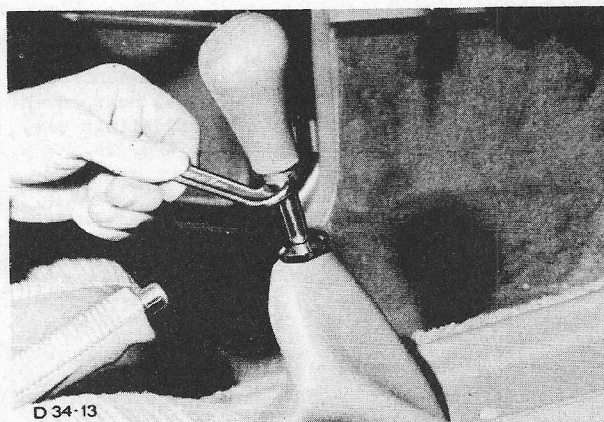

Afb. 21. Losdraaien van borgmoer van versnellingshefboomknop

7. Verwijder de 2 onderpanelen (9 schroeven).  
Verwijder de asbak en de sigarettenaansteker.  
Maak de schakelaars los
8. Verwijder het handschoenenkastje (7 schroeven bovenin, 2 moeren onderin) en maak de bedrading van het handschoenenkastje los. Afb. 22.
9. Maak de slangen van de ventilatieopeningen van de voorruit met hun verbindingstukken los (1 schroef elk).

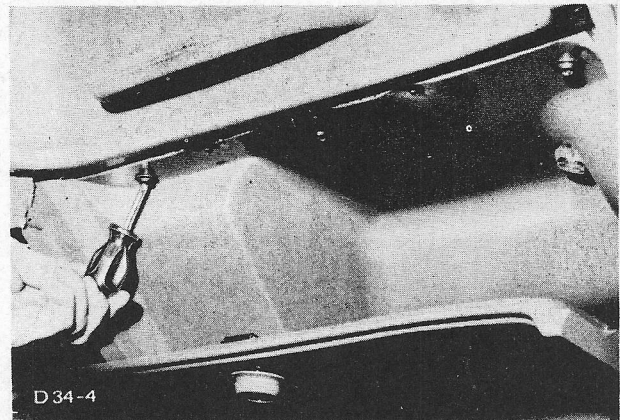

Afb. 22. Verwijderen van het handschoenenkastje

10. Maak de aeroflow ventilatieslangen los van de kachel (2 op de standaard, 4 op de H.D. kachel).
11. Verwijder de steun van het onderpaneel (1 schroef) Afb. 26.
12. Maak de Bowdenkabel(s) los van de kachel. Afb. 23.
13. Maak de bedrading van de aanjager los.
14. Verwijder de beide ventilatietuiten van de voorruit (1 schroef elk).
15. Verwijder de steun van de ruitewissermotor (1schroef).

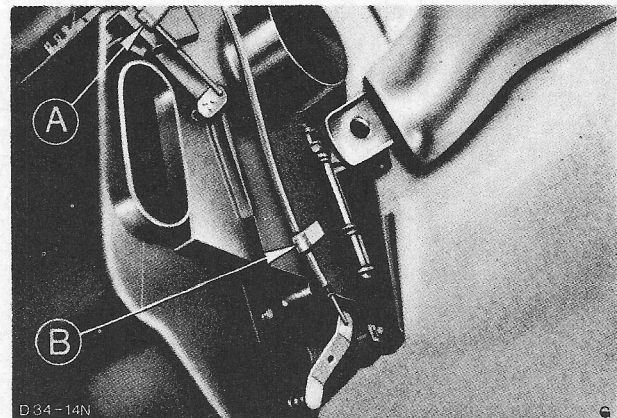

 Afb. 23. Klemmen van bedieningskabels  
A & B -Standaard kachel  
Alleen B - H.D. Kachel

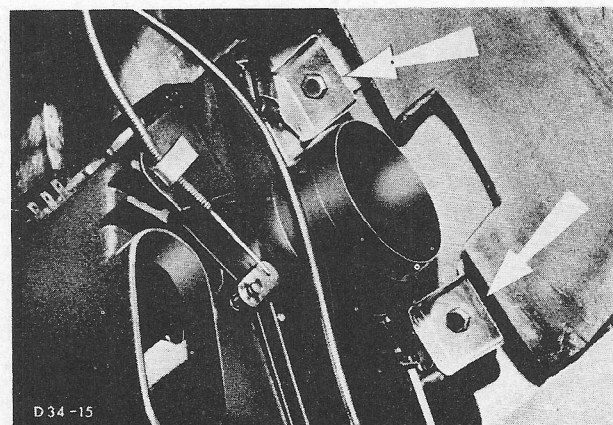
16. Maak de kachel los (4 schroeven) en trek deze vergenoeg naar achteren om de verbindingspijpen vrij te krijgen van de paravaan. Kantel de bovenkant van de kachel naar boven en naar voren en trek het er zijdelings uit; verwijder de rubberen pakking. Afb. 24.

 Afb. 24. Bevestigingsschroeven van de kachel  
(in deze afbeelding wordt standaard kachel getoond)

## Montage

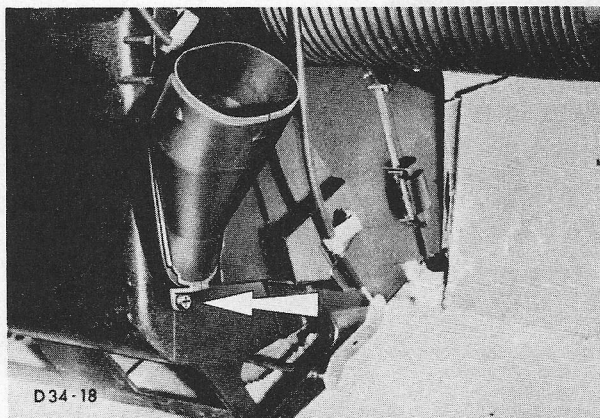
17. Monteer de kachel met de rubberen pakking. Overtuig u ervan dat de kachel op zijn juiste plaats tegen de paravaan zit.
18. Monteer de steun van de ruitwissermotor.
19. Monteer de twee ventilatietuiten (1 schroef elk). Afb. 25.
20. Sluit de bedrading van de aanjager weer aan.
21. Sluit de bedieningskabel(s) op de kachel aan. Stel deze af zoals beschreven in bewerking 34 313.



Afb. 25. Tuit van de ventilatie-opening naar de voorruit

22. Monteer de steun van het onderpaneel. Afb. 26.
23. Monteer de slangen van de ventilatie-opening en van de voorruit met hun verbindingsstukken.
24. Sluit de aeroflow ventilatieslangen aan op de kachel.
25. Sluit de bedrading van de verlichting voor het handschoenenkastje aan en monteer het handschoenenkastje.
26. Monteer de twee onderpanelen. Sluit de bedrading van het contact aan.
27. Zet de stuurkolom vast, monteer de stuurkolom-mantel en de pakjesplank. Monteer de middenconsole (indien van toepassing).
28. Monteer de borgmoer van de versnellingshefboomknop en de knop; draai de borgmoer vast met het speciale gereedschap 16 - 017.
29. Monteer de afdekplaat met de pakking van de kachelradiateur en de waterpijp. Bevestig deze aan de paravaan.
30. Sluit de waterslangen aan op de verbindingsstukken van de kachelradiateur, vul het koelsysteem en sluit de batterij aan.

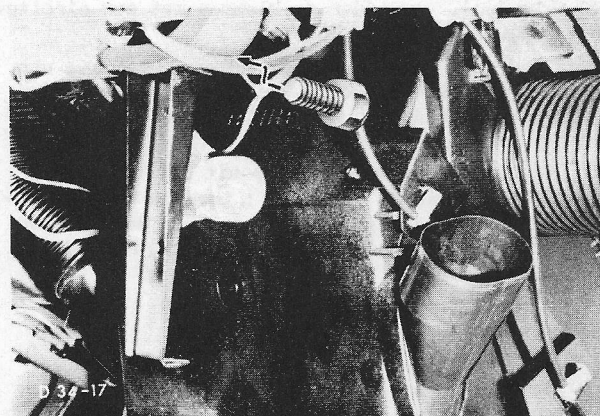

Afb. 26. Montage van de steun van het onderpaneel

34 354 8

 34 354 8 KACHEL COMPLEET (BEHR) - DEMONTEREN EN  
 MONTEREN  
 (Kachel verwijderd)

Geen speciale gereedschappen vereist

Demontieren

1. Verwijder de as van de verdelerklep (1 klem).  
De verdelerklep blijft in het onderste gedeelte van het huis. Afb. 27.

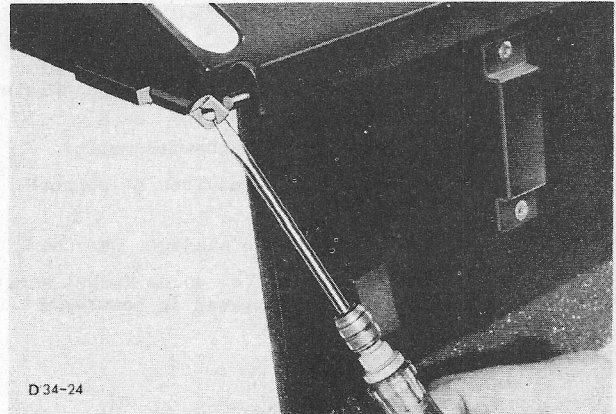

D 34-24

Afb. 27. Verwijderen van verdelerklepas.

2. Verwijder het bovenste gedeelte van het huis met de motor, van het onderste gedeelte (8 klemmen). Verwijder de klemmen met een circlip-tang. Afb. 28.
3. Verwijder de kachelradiateur en het frame uit het onderste gedeelte van het huis. Verwijder vervolgens de kachelradiateur uit het frame en haal het schuimrubber eraf.
4. Verwijder de verdelerklep uit het huis op de volgende manier (1 klem); trek de bedieningshefboom er zijdelings uit en neem de verdelerklep uit het onderste gedeelte van het huis.

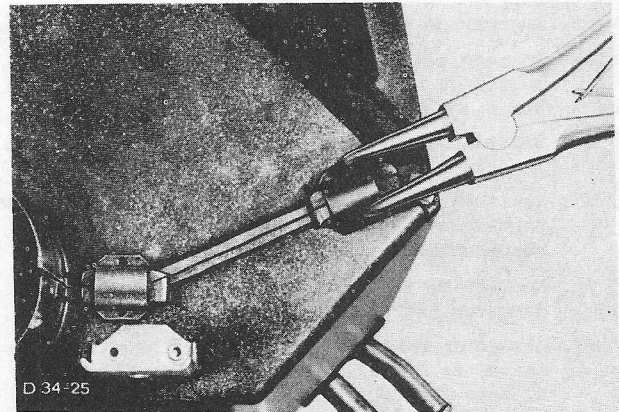

D 34-25

Afb. 28. Verwijderen van klemmen met circlip-tang

5. Verwijder de regelklep uit het onderste gedeelte van het huis. Buig de klembeugels (2 beugels) ver genoeg terug om de hefboom eruit te kunnen trekken, nadat deze eerst op zijn kant is gedraaid. Verwijder dan de regelklep. Afb. 29.

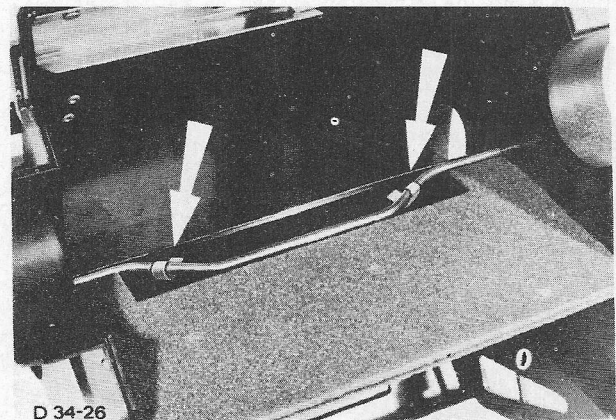

D 34-26

Afb. 29. Klembeugels



34 354 8

6. Verwijder de motorkap van de aanjager door de bevestigingsbeugels met een schroevendraaier naar buiten te duwen. Afb. 30.
7. Maak de aanjagermotor los van het bovenste gedeelte. Maak de aansluitingen naar de motor los, verwijder de 4 bevestigingsklemmen met een schroevendraaier en verwijder de motor en de ventilateur. Afb. 31.

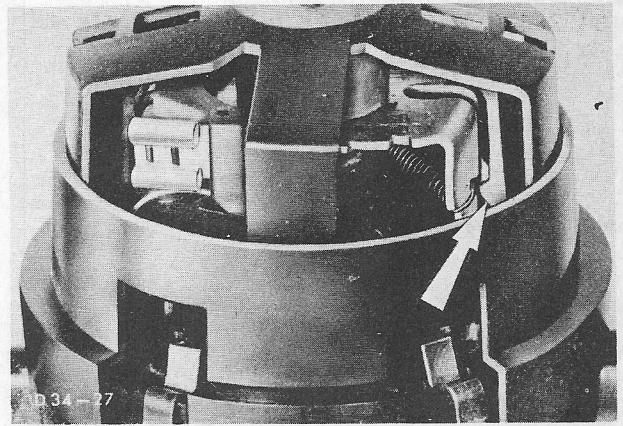

Afb. 30. Bevestigingsbeugels van de kap

#### Monteren

8. Plaats de motor van de aanjager zó, dat de elektrische aansluitingen aan dezelfde kant komen als de kabel die aan het bovenste gedeelte is bevestigd. Zet de motor met klemmen vast en sluit de bedrading aan. Monteer dan de motorkap van de aanjager. Afb. 32.
9. Plaats de regelklep in het onderste gedeelte en steek de bedieningshefboom vanaf de zijkant met een draaiende beweging in de beugels. Sluit de beugels, door deze met een tang om te buigen.
10. Plaats de verdelerklep in het onderste gedeelte en steek de bedieningshefboom er van de zijkant in.
11. Plaats de kachelradiateur met het rubberschuim in het frame en monteer het geheel in het onderste gedeelte.
12. Plaats het bovenste gedeelte op het onderste gedeelte, druk de klemmen met de hand vast en steek de as van de verdelerklep erin.

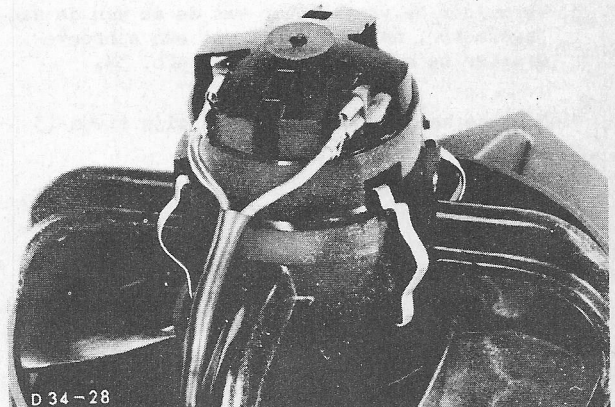

Afb. 31. Vier bevestigingsklemmen

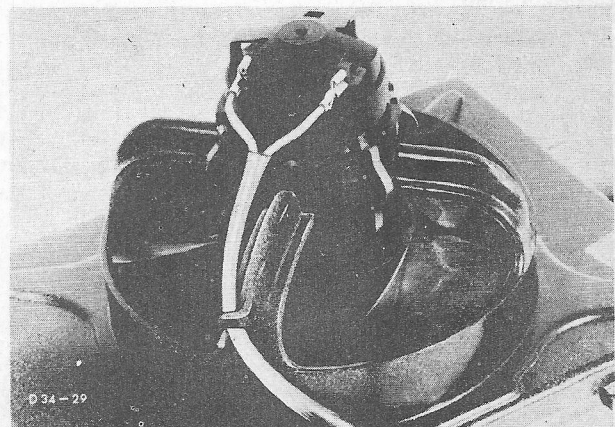

Afb. 32. Aansluitingen van de aanjagermotor aan dezelfde kant als waar de kabel bevestigd is.

34 354 8

34 354 8 KACHEL COMPLEET (SMITH-STANDAARD EN H.D.)  
 DEMONTEREN EN MONTEREN  
 (Kachel verwijderd)

Geen speciale gereedschappen vereist.

#### Demonteren

- Alleen bij standaardkachel:  
 Verwijder veerklemmetjes A en B, afb. 33 en verwijder de zijdeksel van het kachelhuis met de kleppen (15 schroeven).  
 Alleen bij H.D.kachel:  
 Verwijder veerklemmetje A, afb. 33, en verwijder de zijdeksel van het kachelhuis met de klep (15 schroeven).

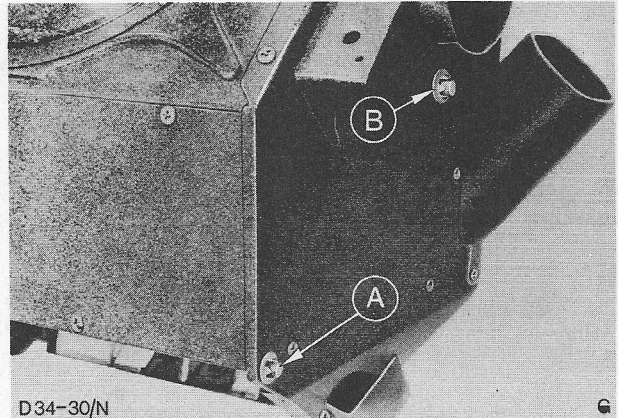

Afb. 33. Verwijderen van veerklemmetjes van de kleppen.  
 A - Veerklem van verdelerklep (Standaard en H.D.)  
 B - Veerklem van regelklep (Alleen standaard)

- Verwijder de kachelradiateur en de rubber afdichting.
- Verwijder de ventilateur van de as van de aanjagermotor, na de circlip met een schroevendraaier te hebben losgewrikt. Afb. 34.
- Maak de aanjagermotor los van zijn steun (3 bouten en moeren). Afb. 35.

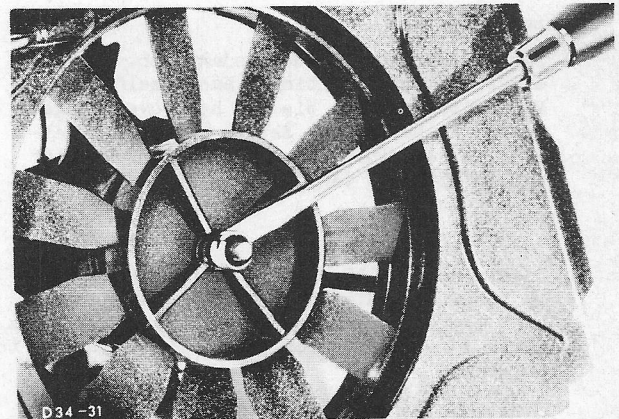

Afb. 34. Verwijderen van de circlip van de ventilateur

#### Monteren

- Breng de aanjagermotor aan op zijn steun en monteer de ventilateur.
- Breng de rubberafdichting om de kachelradiateur aan en plaats het geheel in het huis.
- Monteer de zijdeksel van het kachelhuis met de klep.
- Breng veerklemmetje A en/of B aan. Afb. 33.

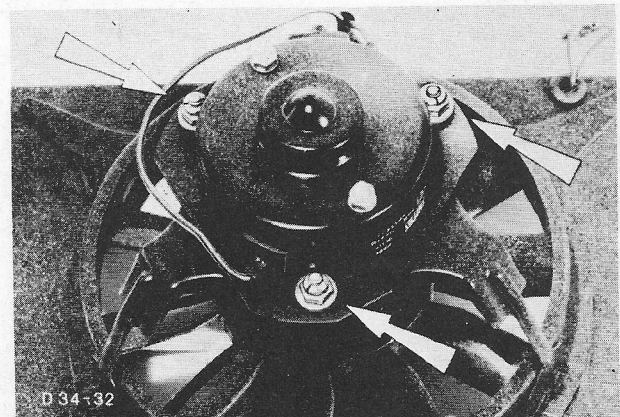

Afb. 35. Plaats van de aanjagermotor

34 483

 34 483 VENTILATIE-OPENING NAAR DE VOORRUIT  
 (RECHTS) - VERWIJDEREN EN MONTEREN

Geen speciale gereedschappen vereist.

Verwijderen

1. Verwijder het handschoenenkastje (7 schroeven bovenin, 2 moeren onderin) en maak de bedrading van het handschoenenkastje los. Afb. 36.
2. Trek de slang van de tuit van de ventilatieopening en verwijder de tuit (1 schroef). Afb. 37.

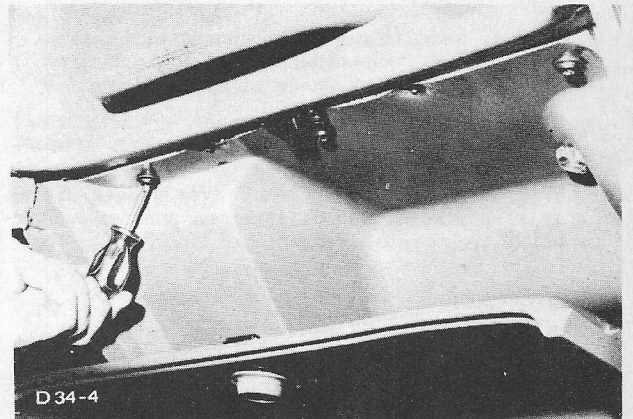

Afb. 36. Verwijderen van handschoenenkastje.

Monteren

3. Monteer de tuit en sluit de slang erop aan.
4. Sluit de bedrading voor de verlichting van het handschoenenkastje aan en monteer het handschoenenkastje.

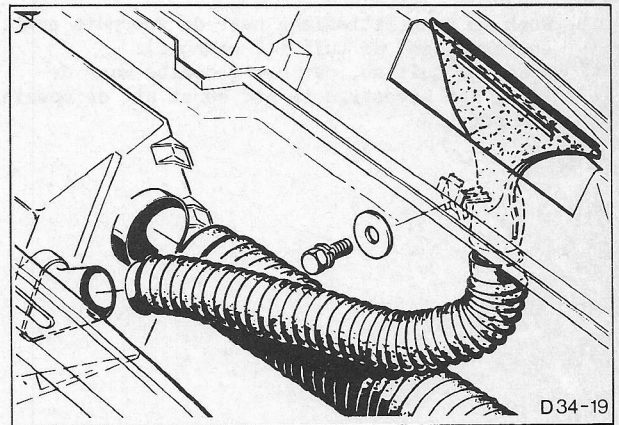

Afb. 37. Slang met tuit van ventilatie-opening

 34 484 VENTILATIE-OPENING NAAR DE VOORRUIT  
 (LINKS) - VERWIJDEREN EN MONTEREN

Geen speciale gereedschappen vereist

Verwijderen

1. Maak de kabels van de batterij los.
2. Verwijder de stuurkolommantel (2 schroeven onderaan, aan de bovenkant uittrekken) en laat de stuurkolom vergenoeg zakken (laat de 2 schroeven op hun plaats zitten) om het onderpaneel te kunnen verwijderen. Afb. 38.

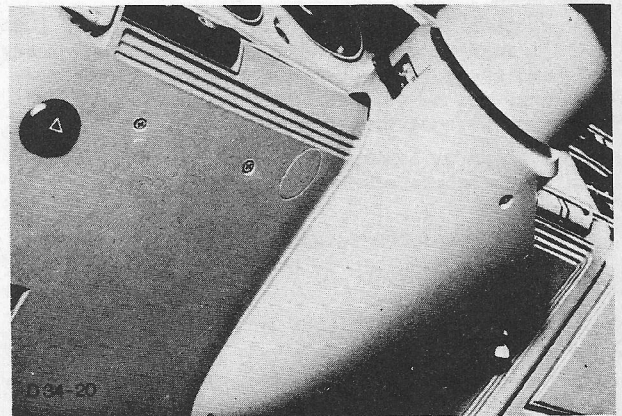

Afb. 38. Stuurkolommantel en onderpaneel

34 484

3. Maak de bedrading van het contactslot los en verwijder de twee onderpanelen (11 schroeven). Verwijder de asbak en de sigarettenaansteker.
4. Verwijder het instrumentenpaneel (3 schroeven) en de instrumentengroep (4 schroeven). Afb. 39 en 40.  
Trek de instrumentengroep er **ver genoeg** uit om de elektrische aansluitingen en snelheidsmeterkabel te kunnen losmaken.

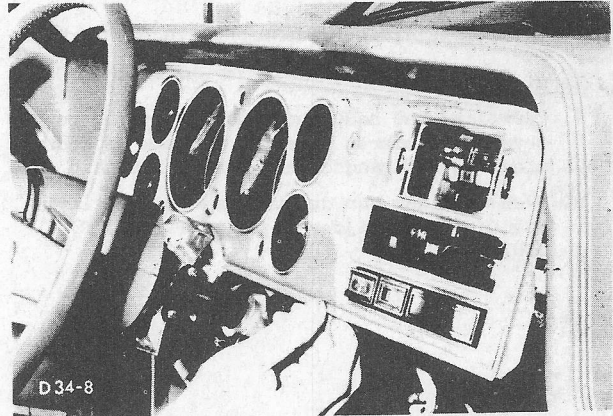

Afb. 39. Verwijderen van instrumentenpaneel

5. Trek de ventilatieslang naar de voorruit eruit en verwijder de tuit (1 schroef). Draai de tuit zó, dat het gedeelte waar de slang aan bevestigd is het eerst uit de opening kan komen.

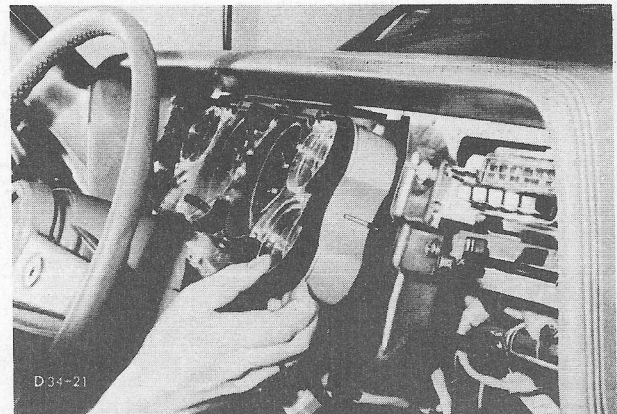

Afb. 40. Verwijderen van instrumentengroep

#### Monteren

6. Monteer de tuit. Volg dan de bewerking in punt 5, maar in omgekeerde volgorde. Sluit de slang aan op de tuit. Overtuig u er bij de montage van, dat de tuit met de gleuf naar de flens van het onderpaneel gericht is.
7. Monteer de instrumentengroep. Sluit de snelheidsmeterkabel en de elektrische bedrading aan.
8. Monteer het instrumentenpaneel en de twee onderpanelen. Sluit de bedrading **van** het contact aan.
9. Zet de stuurkolom vast en monteer de stuurkolommantel. Sluit de batterij aan. Afb. 41.

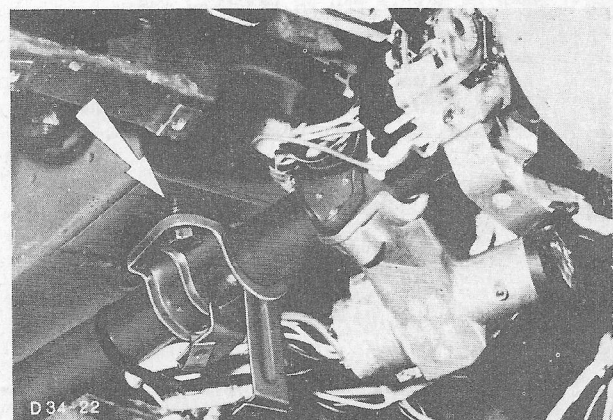

Afb. 41. Plaats van stuurkolom

34 487

**34 487 AEROFLOW VENTILATIE-OPENING (rechts) - VERWIJDEREN EN MONTEREN**

Geen speciale gereedschappen vereist.

Verwijderen

1. Verwijder het handschoenenkastje (7 schroeven bovenin, 2 moeren onderin).
2. Maak de bedrading van het handschoenenkastje los. Trek de slang van de ventilatie-opening.
3. Verwijder de ventilatie-opening (2 moeren) De moeren zijn te bereiken achter het instrumentenpaneel. Afb. 42 en 43.

Monteren

4. Monteer de ventilatie-opening en sluit de slang aan.
5. Sluit de bedrading van de verlichting van het handschoenenkastje aan en monteer het handschoenenkastje.

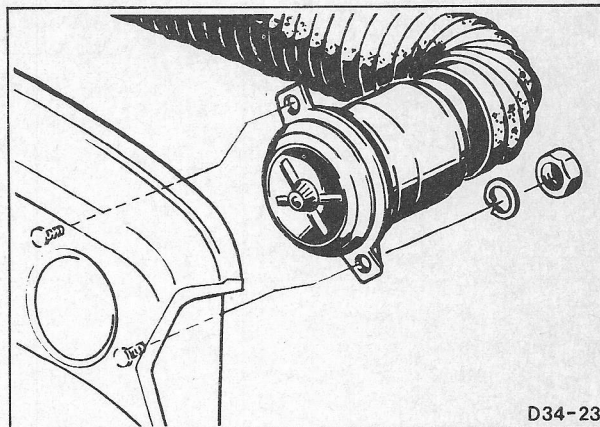

Afb. 42. Aeroflow ventilatie-opening (standaard kachel)

**34 488 AEROFLOWVENTILATIE-OPENING (links) - VERWIJDEREN EN MONTEREN**

Geen speciale gereedschappen vereist.

Verwijderen

1. Maak de kabels van de batterij los.
2. Verwijder de stuurkolommantel (2 schroeven onderaan, aan de bovenkant uittrekken) en laat de stuurkolom **ver genoeg zakken (laat de 2 schroeven op hun plaats zitten)** om het onderpaneel te kunnen verwijderen.
3. Verwijder de bovenste schroeven (9 schroeven) uit het onderpaneel.
4. Verwijder het instrumentenpaneel (3 schroeven) en de instrumentengroep (4 schroeven).
5. Trek de slang van de ventilatie-opening en verwijder de ventilatie-opening (2moeren). Afb. 42 en 43.

Monteren

6. Monteer de ventilatie-opening en sluit de slang aan.
7. Monteer de instrumentengroep. Sluit de snelheidsmeterkabel en de elektrische bedrading aan.
8. Monteer het instrumentenpaneel. en het onderpaneel. Afb. 44.
9. Zet de stuurkolom vast en monteer de stuurkolommantel. Sluit de batterij aan.

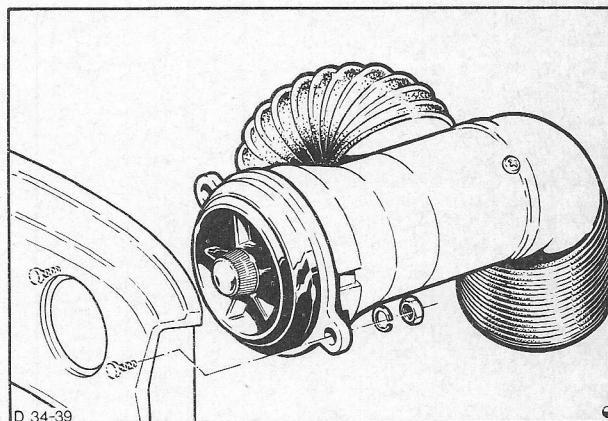

Afb. 43. Aeroflow ventilatie-opening (H.D. kachel)

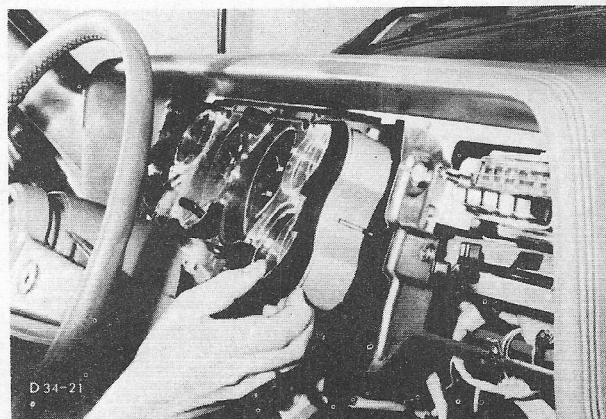

Afb. 44. Montage van instrumentengroep.